

HONDA

GERADOR

EZ3000CX

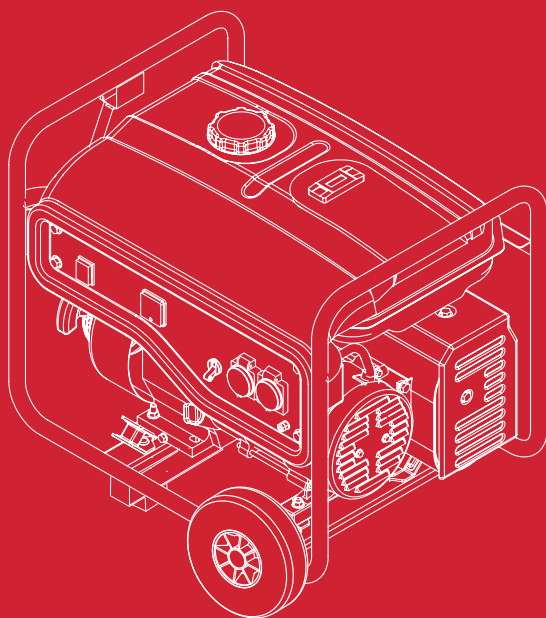

MANUAL DO PROPRIETÁRIO

* Mão de obra gratuita nas duas primeiras revisões. Válido para produtos adquiridos em lojas autorizadas no território nacional. Consulte no 0800 055 22 21.

Óleo 10W30 **Pro Honda**



Formulado especialmente
para **Produtos de Força.**



- ✓ Formulado com aditivos de alta tecnologia
- ✓ Lubrificante semissintético de última geração
- ✓ Excelente proteção para todos os motores
- ✓ Disponível na rede de concessionárias/lojas autorizadas Honda

A relação completa de endereços e telefones das concessionárias/lojas autorizadas Honda pode ser obtida por meio de um dos canais a seguir:

Internet:
www.honda.com.br

Telefone (ligação gratuita):
0800 055 22 21



Concessionárias/lojas autorizadas Honda

Obrigado por adquirir um gerador Honda.

Este manual abrange a operação e a manutenção do gerador EZ3000CX.

Todas as informações incluídas nesta publicação são baseadas nas informações mais recentes disponíveis sobre o produto no momento de autorização da impressão.

A Moto Honda da Amazônia Ltda. se reserva o direito de alterar as características do gerador a qualquer tempo e sem aviso prévio, sem que por isso incorra em obrigações de qualquer espécie.

Nenhuma parte desta publicação pode ser reproduzida sem autorização por escrito.

Este manual deve ser considerado como parte permanente do gerador, devendo permanecer com o mesmo em caso de revenda.

Caro Cliente:

Nós fabricamos este produto cuidadosamente para oferecer a você uma operação confiável.

Entretanto, semelhante a todos os produtos mecânicos, eventualmente seu equipamento necessitará de ajustes e manutenção. Este manual deverá ser lido cuidadosamente antes de operar ou realizar quaisquer ajustes no seu equipamento. Entre em contato com um revendedor autorizado de produtos de força Honda se necessitar de assistência técnica.

Por favor, esteja ciente de que este produto foi projetado e fabricado para aplicações específicas. Portanto, não modifique e utilize o produto para qualquer aplicação que não seja aquela à qual foi projetado. Caso tenha questões quanto a quaisquer aplicações, por favor consulte um revendedor autorizado de produtos de força Honda antes de utilizar o produto.

Por favor leia o Manual do Proprietário antes do uso.

Informações de Segurança

A sua segurança e a de outras pessoas é muito importante. Neste manual e no gerador existem informações importantes de segurança. Por favor leia cuidadosamente estas informações.

Essas informações alertam sobre possíveis perigos capazes de causar lesões em você e em terceiros. Cada informação de segurança é precedida de um símbolo de alerta de segurança e de uma destas três palavras; **PERIGO**, **ATENÇÃO** ou **CUIDADO**.

Essas palavras indicam o seguinte:

▲ PERIGO CERTEZA de MORTE ou LESÃO GRAVE se as instruções não forem seguidas.

ATENÇÃO POSSIBILIDADE de MORTE ou LESÃO GRAVE se as instruções não forem seguidas.

▲ CUIDADO POSSIBILIDADE de LESÃO se as instruções não forem seguidas.

Cada informação indica qual é o perigo, o que pode acontecer e o que você pode fazer para evitar ou reduzir ferimentos.

NOTA Seu gerador ou outros bens podem ser danificados se as instruções não forem seguidas.

O objetivo dessas mensagens é ajudar a evitar danos ao seu gerador, a outros bens ou ao ambiente.

1. LOCALIZAÇÃO DAS ETIQUETAS DE SEGURANÇA.....	4
2. INFORMAÇÕES DE SEGURANÇA IMPORTANTES.....	6
3. IDENTIFICAÇÃO DOS COMPONENTES.....	9
4. CONTROLES.....	11
5. ANTES DE DAR PARTIDA NO MOTOR.....	14
6. OPERAÇÃO.....	15
7. PARANDO O MOTOR.....	17
8. MANUTENÇÃO.....	18
9. TRANSPORTE E ARMAZENAMENTO.....	24
10. INFORMAÇÕES DE POTÊNCIA.....	26
11. SOLUÇÃO DE PROBLEMAS.....	27
12. ESPECIFICAÇÕES.....	29
13. DIAGRAMA ELÉTRICO.....	30
ANEXO.....	31
1. PEÇAS SOLTAS.....	31
2. INSTALAÇÃO DO KIT DE RODAS.....	32

1. LOCALIZAÇÃO DAS ETIQUETAS DE SEGURANÇA

Estas etiquetas advertem sobre perigos em potencial que podem causar ferimentos sérios. Leia atentamente as etiquetas, as notas e as precauções de segurança descritas neste manual.

Caso qualquer etiqueta se solte ou fique ilegível, entre em contato com um revendedor autorizado de Produtos de Força Honda para que ela seja substituída.

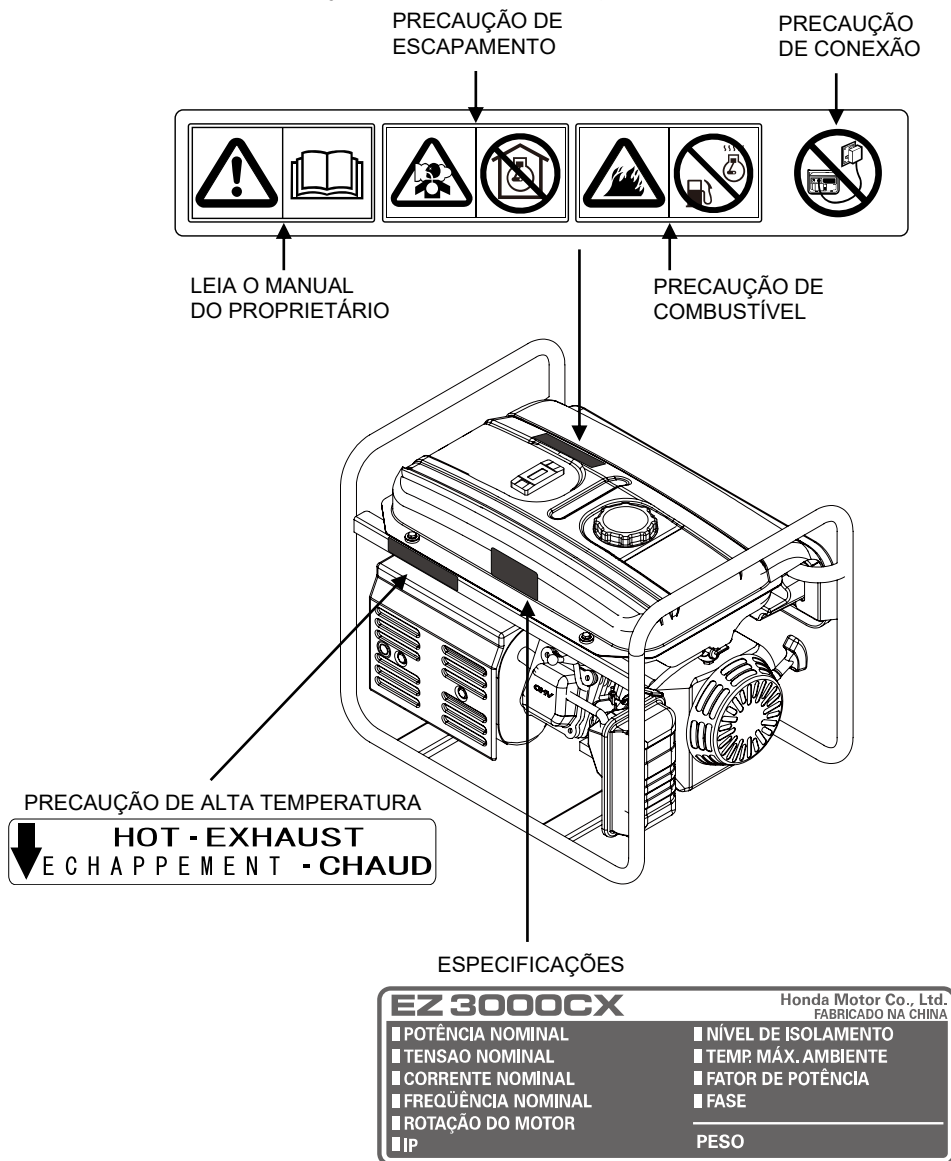

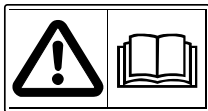

- O gerador Honda foi projetado para fornecer um serviço seguro e confiável se operado de acordo com as instruções. Leia e compreenda as instruções contidas no Manual do Proprietário antes de operar o gerador. Não seguir as instruções contidas neste manual pode resultar em ferimentos pessoais ou danos ao equipamento.

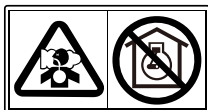

- Os gases do escapamento contêm monóxido de carbono, um gás incolor e inodoro. Respirar monóxido de carbono pode causar perda de consciência e pode levar à morte.
- Se operar o gerador em um ambiente fechado ou mesmo parcialmente fechado, o ar que você respira pode conter uma quantidade perigosa de gases de escapamento.
- Nunca utilize o gerador dentro de uma garagem, casa ou perto de janelas ou portas abertas.



- A gasolina é altamente inflamável e explosiva. Desligue o motor e deixe-o esfriar antes de reabastecer.



- Conexões incorretas ao sistema elétrico de uma construção podem resultar em realimentação da corrente elétrica produzida no gerador para as linhas da rede de energia. Essa realimentação acidental pode eletrocutar os trabalhadores da companhia de energia elétrica ou outras pessoas que estejam em contato com os fios durante uma interrupção de fornecimento de energia, ou causar incêndios quando a energia da rede elétrica for restabelecida. Consulte a companhia de energia elétrica ou um eletricista qualificado antes de fazer qualquer nova conexão de energia.

2. INFORMAÇÕES DE SEGURANÇA IMPORTANTES

Os geradores Honda são projetados para uso com equipamentos elétricos que possuam requisitos de força apropriados.

Outros usos podem resultar em ferimentos ao operador ou danos ao gerador e outros bens.

A maioria dos ferimentos e danos materiais podem ser evitados se você seguir todas as instruções indicadas neste manual e no gerador. Os perigos mais comuns estão descritos abaixo, juntamente com a melhor maneira de proteger a si mesmo e a outras pessoas.

- Nunca tente modificar o gerador.
 - Fazer isso pode causar um acidente, bem como danificar o gerador e equipamentos ligados a ele.
 - Não instale uma extensão no silencioso.
 - Não modifique o sistema de tomada de ar.
 - Não ajuste o governador.
 - Não remova o painel de controle nem altere a fiação do mesmo.

Responsabilidade do Operador

- Saiba como parar o gerador rapidamente em caso de emergência.
- Compreenda o uso de todos os controles do gerador, tomadas de saída de energia e conexões.
- Certifique-se de que todos os operadores do gerador tenham recebido instrução adequada. Não permita que crianças operem o gerador sem supervisão de um adulto.
- Certifique-se de observar as instruções deste manual sobre como utilizar o gerador e as informações de manutenção. Ignorar ou seguir incorretamente as instruções pode causar um acidente, tal como choque elétrico, e as condições do gás do escapamento podem se deteriorar.
 - Obedeça a todas as leis, normas e regras aplicáveis quando o gerador for usado.
 - Gasolina e óleo são tóxicos.

Siga as instruções fornecidas pelo respectivo fabricante antes de utilizar o gerador.

- Antes da operação, coloque o gerador em um lugar firme e nivelado.
- Não opere o gerador com qualquer cobertura removida. Você pode prender sua mão ou pé no gerador, o que pode causar um acidente.
- Consulte um revendedor autorizado de produtos de força Honda para operações de desmontagem e manutenção do gerador que não estejam cobertas neste manual.

Riscos do Monóxido de Carbono

Os gases do escapamento contêm monóxido de carbono, um gás incolor e inodoro. Inalar o monóxido de carbono pode MATAR VOCÊ EM MINUTOS.

Ao operar o gerador, proceda conforme as instruções a seguir para evitar envenenamento por monóxido de carbono:

- Somente utilize o gerador em LOCAIS EXTERNOS, longe de janelas, portas e aberturas.
- Nunca utilize o gerador dentro de uma casa, garagem, porão, espaços com teto baixo, qualquer espaço fechado ou parcialmente fechado.
- Nunca opere o gerador próximo à portas abertas ou janelas.
- Respire ar fresco e procure assistência médica imediatamente se suspeitar que inalou monóxido de carbono.

Os primeiros sintomas da exposição ao monóxido de carbono incluem dor de cabeça, fadiga, falta de ar, náusea e tontura. A exposição contínua ao monóxido de carbono pode causar perda de coordenação muscular, perda de consciência e, posteriormente, morte.

Riscos de Choque Elétrico

O gerador produz energia elétrica suficiente para causar um choque grave ou até uma eletrocussão, se usado de forma errada.

- Não utilize em condições de clima úmido. Mantenha o gerador seco.
 - Não utilize sob chuva ou neve.
 - Não utilize próximo à piscina ou sistema de irrigação.
 - Não utilize quando as mãos estiverem molhadas.
- Se o gerador for armazenado em um ambiente aberto, sem proteção contra o tempo, inspecione todos os componentes elétricos do painel de controle antes de cada uso. Umidade e gelo podem causar falhas de funcionamento e/ou curtos-circuitos em componentes elétricos, o que pode resultar em eletrocussão.
- Não conecte o gerador em um sistema elétrico de uma construção, exceto em casos que um eletricitista qualificado tenha instalado um interruptor de isolamento.

Riscos de Incêndio e Queimaduras

Não utilize o gerador em áreas com alto risco de incêndio.

O sistema de escapamento fica quente o suficiente para inflamar alguns materiais.

- Mantenha o gerador a pelo menos 1 metro de distância de construções e outros equipamentos durante a operação.
- Não coloque o gerador em uma área fechada ou confinada.
- Mantenha materiais inflamáveis afastados do gerador.

Várias peças ficam quentes durante e logo após o funcionamento do motor, podendo causar queimaduras. Preste atenção às etiquetas de segurança instaladas no gerador.

O silencioso esquenta muito durante o funcionamento e permanece quente após o motor ser desligado. Tome cuidado para não tocá-lo enquanto estiver quente. Deixe o motor esfriar antes de transportar o gerador ou guardá-lo em locais fechados.

Caso ocorra um incêndio, não jogue água diretamente sobre o gerador para tentar apagá-lo. Utilize um extintor de incêndio apropriado, específico para incêndios elétricos ou incêndios de óleo.

Se respirar fumaça ou vapores produzidos por um incêndio acidental do gerador, consulte um médico e providencie tratamento médico imediatamente.

Reabasteça com cuidado

A gasolina é extremamente inflamável, e vapores da gasolina podem explodir.

- Não reabasteça enquanto o gerador estiver em funcionamento.
- Deixe o motor esfriar se o gerador esteve em funcionamento.
- Reabasteça somente em ambientes abertos, em uma área bem ventilada, com o motor desligado e em uma superfície plana.
- Nunca fume próximo à gasolina, e mantenha distância de outras chamas e faíscas.
- Não encha excessivamente o tanque de combustível.
- Certifique-se de que qualquer combustível derramado seja totalmente limpo antes de dar partida no motor.
- Sempre armazene gasolina em um recipiente aprovado.

3. IDENTIFICAÇÃO DOS COMPONENTES

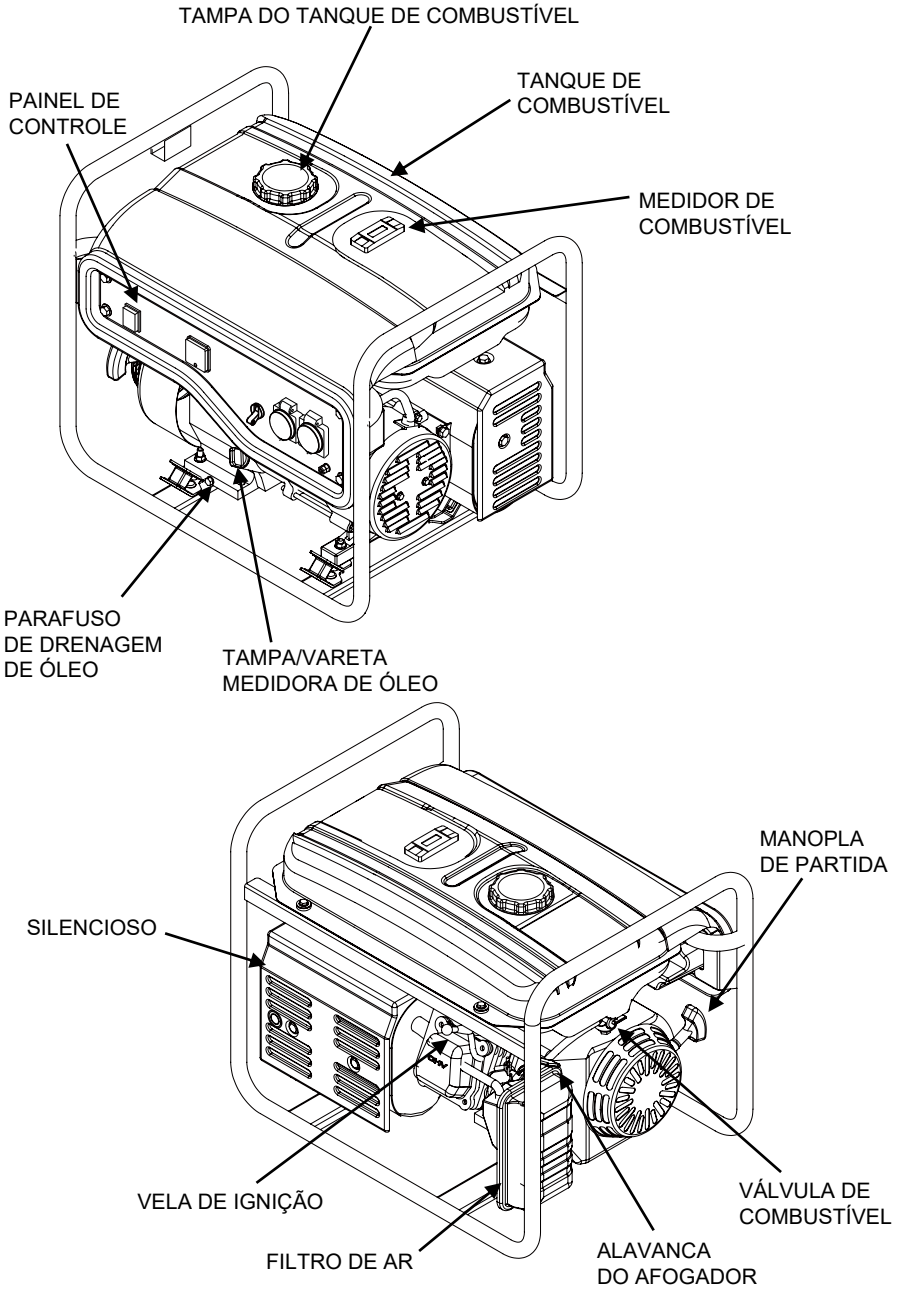

Tipo : LB

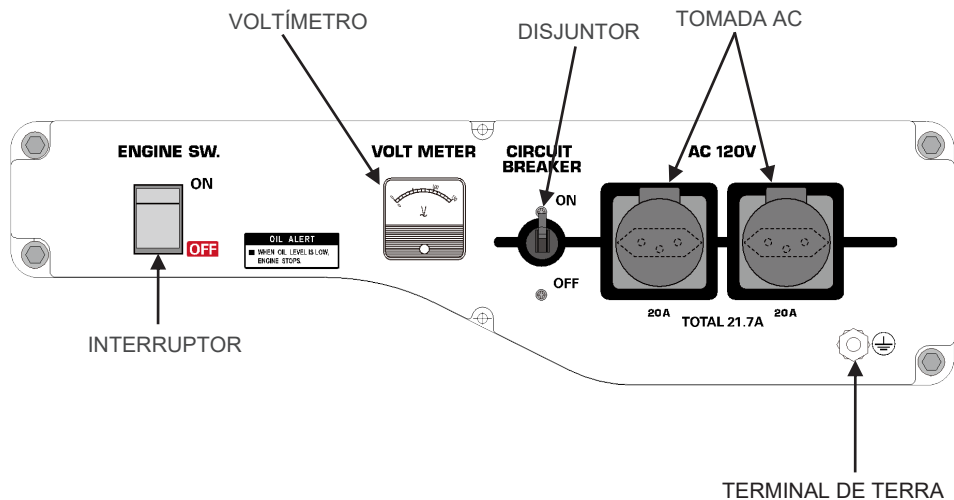

Tipo : SB

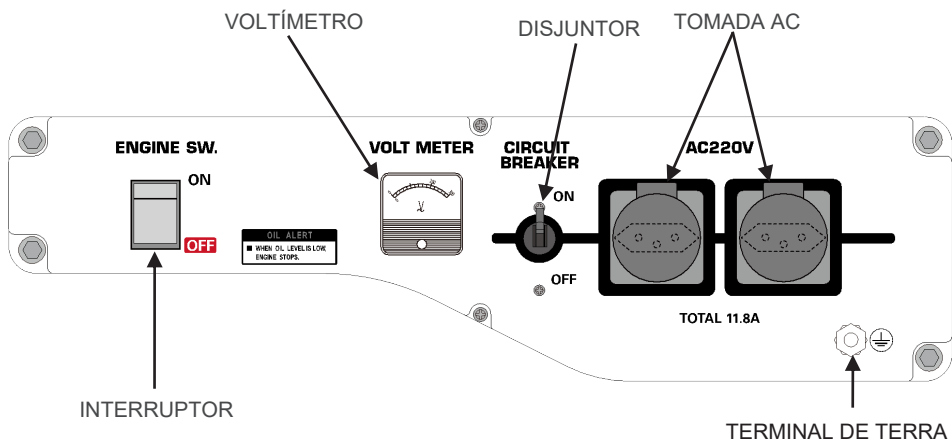

Interruptor do motor

É utilizado para dar partida e parar o motor.

Posição do interruptor:

ON: Ligar a ignição para depois dar a partida.

OFF: Parar o motor.

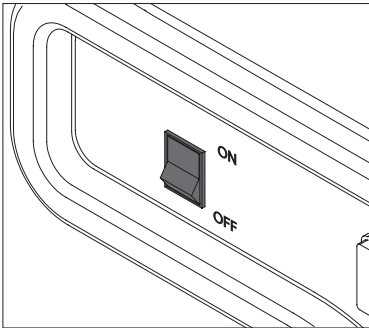

Posição ON (ligado)

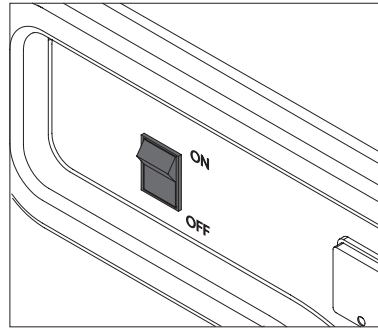

Posição OFF (desligado)

Partida retrátil

Para dar partida no motor, puxe a manopla de partida lentamente até sentir resistência e, então puxe rapidamente.

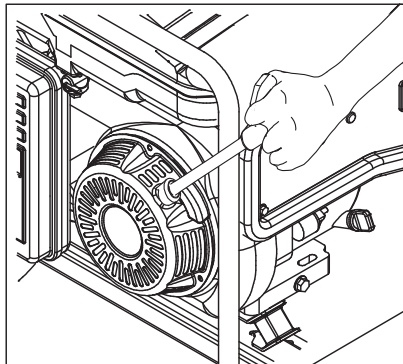

NOTA Não puxe a manopla de partida a partir do lado do painel de controle. O cabo de partida pode entrar em contato com o painel e se romper. Não deixe que a manopla de partida retorne bruscamente contra o motor. Retorne-a com cuidado para evitar danos ao motor de partida.

Válvula de combustível

A válvula de combustível está localizada entre o tanque de combustível e o carburador.

Quando a alavanca da válvula está na posição **ABERTO**, o combustível flui do tanque de combustível para o carburador. Certifique-se de retornar a alavanca para a posição **FECHADO** após parar o motor.

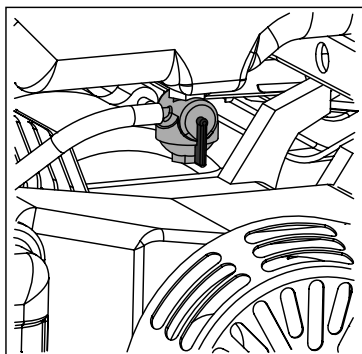

Posição **ABERTO**

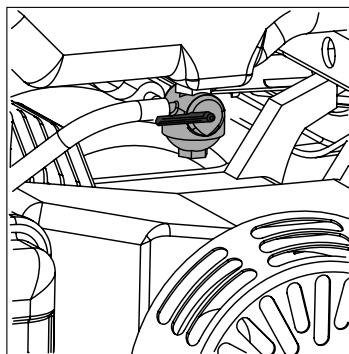

Posição **FECHADO**

Alavanca do Afogador

O afogador é utilizado para fornecer a mistura inicial adequada enquanto o motor está frio.

Pode ser movido manualmente para a posição **ABERTO** e **FECHADO** através da alavanca do afogador.

Mova a alavanca em direção a posição **FECHADO** para enriquecer a mistura.

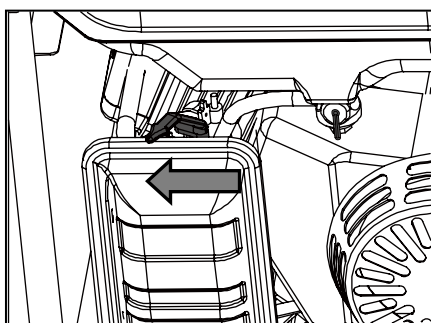

FECHADO

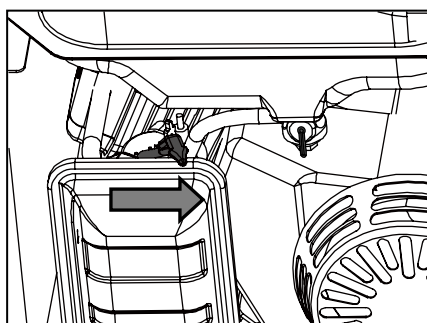

ABERTO

Disjuntor

O disjuntor cortará automaticamente o circuito se houver um curto-circuito ou uma sobrecarga significativa do gerador na tomada.

Se o disjuntor passar para a posição DESLIGADO automaticamente, verifique se o aparelho está funcionando corretamente e não exceda a capacidade nominal de carga do circuito antes de posicionar o disjuntor na posição LIGADO.

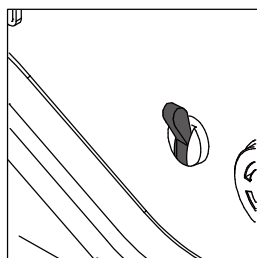

Posição LIGADO

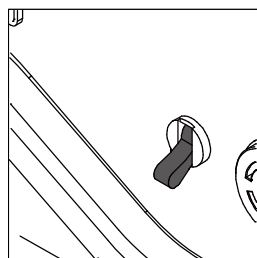

Posição DESLIGADO

Terminal de terra

O terminal de terra do gerador está conectado à estrutura do gerador, às partes metálicas não condutoras do gerador e aos terminais de terra de cada tomada.

Sistema de Alerta de Óleo

O sistema de alerta de óleo foi projetado para prevenir danos ao motor causados por uma quantidade insuficiente de óleo no cárter. Antes que o nível de óleo no cárter fique abaixo de um limite de segurança, o sistema de alerta de óleo desliga automaticamente o motor (o interruptor do motor permanecerá na posição "ON" - ligado).

Se o motor parar e não der partida novamente, verifique o nível do óleo de motor (consulte a página 14) antes de tentar solucionar problemas em outras partes.

5. ANTES DE DAR PARTIDA NO MOTOR

▲ CUIDADO

Certifique-se de verificar o gerador em uma superfície nivelada e com o motor parado.

Antes de cada uso, verifique ao redor e sob o motor procurando por sinais de vazamento de óleo ou gasolina.

1. Abasteça com óleo de motor recomendado até o nível superior se o nível de óleo estiver baixo (consulte a página 19).
2. Troque o óleo do motor caso demonstre alteração na cor ou contaminação.

Capacidade de óleo na marca de nível superior: Consulte figura ao lado.

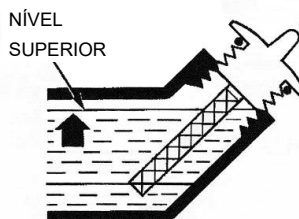

3. Verifique o medidor de combustível. Consulte a figura abaixo.

Se o nível de combustível estiver baixo, reabasteça com gasolina comum.

MARCA DE NÍVEL SUPERIOR (VERMELHO)

Não abasteça acima da borda da tela de filtro de combustível.

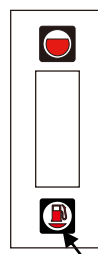
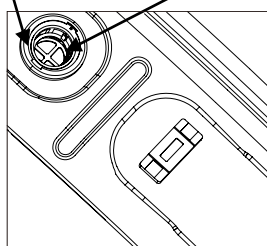

MEDIDOR DE COMBUSTÍVEL

4. Capacidade do tanque de combustível: 11,5 ℓ

ATENÇÃO

- A gasolina é extremamente inflamável, e vapores da gasolina podem explodir.
- Reabasteça somente em ambientes abertos, em uma área bem ventilada, com o motor parado. Nunca fume próximo à gasolina, e mantenha distância de outras chamas e faíscas.
- Não encha excessivamente o tanque de combustível (não deve haver combustível acima da marca de nível superior). Após o reabastecimento, certifique-se que a tampa do tanque de combustível está firmemente fechada.
- Tenha cuidado para não derramar combustível ao reabastecer. Combustível derramado ou vapor de combustível é extremamente inflamável. Certifique-se de que qualquer combustível derramado seja totalmente limpo antes de dar partida no motor.
- Evite o contato repetido, prolongado com a pele ou a inalação de vapor.

MANTENHA FORA DO ALCANCE DE CRIANÇAS.

1. DANDO PARTIDA NO MOTOR

- 1) Certifique-se de que todas as cargas estejam desconectadas das tomadas do painel.

Se houver uma carga conectada ao gerador, pode ser difícil dar a partida.

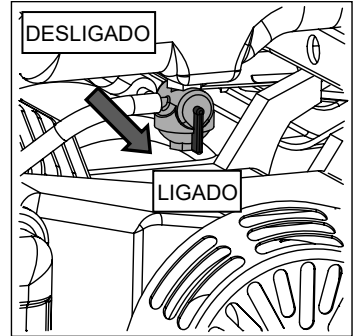

- 2) Gire a válvula de combustível para a posição ABERTO.
- 3) Caso necessário utilizar o afogador (ex: motor frio), mova a alavanca do afogador para a posição FECHADO.

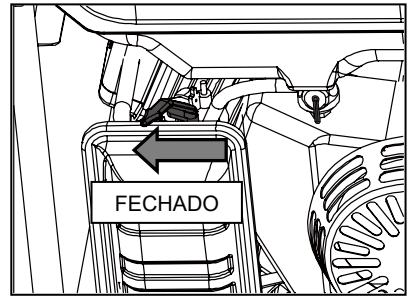

- 4) Dê a partida no motor.

Mova o interruptor do motor para a posição "ON" (ligado).

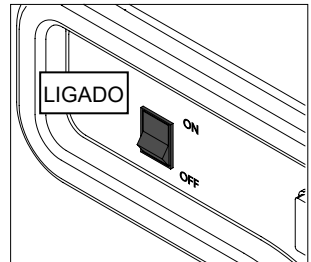

Puxe a manopla de partida lentamente até sentir resistência e, então puxe rapidamente.

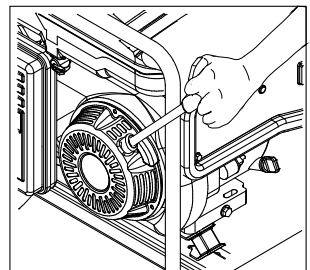

NOTA Não deixe que a manopla de partida retorne bruscamente contra o motor. Retorne-a com cuidado para evitar danos ao motor de partida ou à carcaça.

- 5) Caso o afogador tenha sido utilizado, mova a alavanca do afogador para a posição ABERTO enquanto o motor aquece.

2. APLICANDO CARGA AC

- 1) Dê partida no motor (consulte DANDO PARTIDA NO MOTOR).
- 2) Deixe o motor aquecer por 2-3 minutos antes de conectar ferramentas ou aparelhos.
- 3) Insira o plugue do aparelho elétrico na “TOMADA AC”.

NOTA

- Não exceda o limite de corrente especificado.
- Certifique-se de que a potência total de todos os aparelhos não exceda a potência nominal do gerador.
- Limite de comprimento de cabos de extensão: 60m para cabos de 1,5mm² e 100m para cabos de 2,5mm².

⚠ CUIDADO

Quando o gerador está sobrecarregado ou com um curto-circuito, o DISJUNTOR desarmará automaticamente para proteger o circuito. Se o DISJUNTOR desarmar durante a operação, o gerador está sobrecarregado ou o aparelho está com defeito.

Verifique o aparelho e / ou o gerador quanto a defeito ou sobrecarga, fazendo os reparos ou correções necessárias antes de utilizá-lo novamente.

7. PARANDO O MOTOR

- 1) Desconecte todos os equipamentos das tomadas do painel.
- 2) Mova o interruptor do motor para a posição "OFF" (desligado).

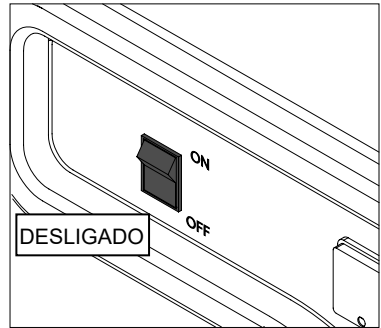

- 3) Gire a válvula de combustível para a posição FECHADO.

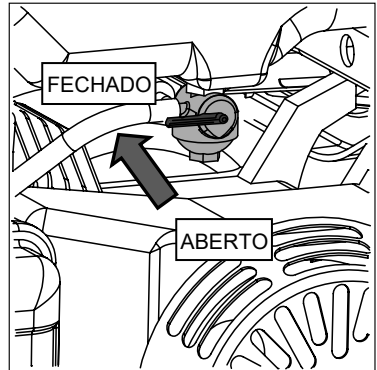

▲ CUIDADO

Nunca deixe um aparelho conectado ao gerador quando você o desligar, pois isso poderá causar danos ao gerador e / ou ao aparelho.

Para parar o motor em uma emergência, basta girar o interruptor do motor para a posição "OFF" (desligado).

8. MANUTENÇÃO

Inspeção e ajuste periódicos são essenciais para manter o desempenho de alto nível do motor e gerador Honda. A manutenção regular também assegurará a vida útil de funcionamento do seu produto. Os intervalos e tipos de manutenção a serem realizados estão descritos no MANUAL DO PROPRIETÁRIO.

NOTA

Utilize peças originais Honda ou equivalentes para manutenção ou reparo.

O uso de peças de reposição que não sejam de qualidade equivalente pode danificar o gerador.

PROGRAMA DE MANUTENÇÃO

INTERVALO DE MANUTENÇÃO		A cada utilização	Primeiro mês ou 20 horas. (3)	A cada 3 meses ou 50 horas. (3)	A cada 6 meses ou 100 horas. (3)	A cada ano ou 300 horas. (3)	PÁGINA	
Realizar em cada mês indicado ou intervalo operacional de horas, o que ocorrer primeiro.								
ITEM								
Óleo de motor	Verificar o nível	O					14	
	Trocar		O		O		19	
Filtro de ar	Verificar	O					-	
	Limpar			O (1)			22	
Vela de ignição	Verificar-Limpar				O		21	
	Substituir					O	-	
Folga das válvulas	Verificar-Ajustar					O (2)	-	
Câmara de combustão	Limpar	A cada 500 horas (2)						-
Tanque e tela de filtro de combustível	Limpar				O (2)		-	
Tubulação de combustível	Verificar	A cada 2 anos (2) (substituir se necessário)						-

(1) Quando utilizar o gerador em locais com poeira, faça as manutenções com mais frequência.

(2) Esses itens devem ser realizados por um revendedor autorizado de produtos de força Honda.

(3) Para uso comercial, registre as horas de operação, para determinar os intervalos de manutenção adequados.

O não cumprimento deste programa de manutenção pode resultar em falhas não cobertas pela garantia.

ÓLEO DE MOTOR

O óleo é um fator fundamental que afeta o desempenho e a vida útil do seu motor.

Use óleo para motores 4 tempos com especificação mínima **SAE 10W-30 SJ ou superior** com propriedades detergentes.

A viscosidade SAE e a classificação de serviço do óleo estão na etiqueta API no recipiente de óleo.

ATENÇÃO

O uso de óleo não detergente ou óleo de motor 2 tempos pode reduzir a vida útil do motor.

ÓLEO DE MOTOR RECOMENDADO:

Óleo Pro Honda Produtos de Força

SAE 10W-30 SL

JASO MA

TROCA DO ÓLEO DO MOTOR

Drene o óleo enquanto o motor ainda estiver quente, para assegurar uma drenagem rápida e completa.

- 1) Remova o parafuso de drenagem de óleo, a arruela de vedação, a tampa/vareta medidora do bocal de abastecimento de óleo e drene o óleo.
- 2) Abasteça com o óleo de motor recomendado e verifique o nível de óleo.
- 3) Reinstale o parafuso de drenagem de óleo e a arruela de vedação. Aperte o parafuso com firmeza. A arruela de vedação não pode ser reutilizada. Substitua-a por uma nova.

PARAFUSO DE
DRENAGEM DE ÓLEO

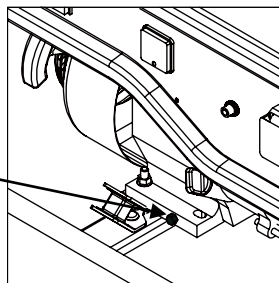

Capacidade de óleo: 0,6 ℓ

ATENÇÃO

O óleo de motor usado pode causar câncer de pele caso entre em contato repetidamente com a pele por períodos prolongados. Embora isso seja improvável, exceto que você lide com óleo usado diariamente, ainda é aconselhável lavar as mãos completamente com sabão e água o mais rápido possível depois de manusear o óleo usado.

Descarte o óleo de motor usado respeitando as normas de preservação do meio ambiente. Sugerimos que o óleo usado seja colocado em um recipiente selado e levado para o posto de reciclagem ou de combustível mais próximo. Não descarte o óleo no lixo ou solo.

REABASTECIMENTO

Capacidade do tanque de combustível: 11,5ℓ

Verifique o medidor de combustível. Se o nível estiver baixo, reabasteça o tanque.

⚠ CUIDADO

A gasolina é extremamente inflamável e explosiva e, ao manuseá-la você poderá sofrer queimaduras ou sérias lesões.

- Pare o motor e mantenha-o longe de calor, faíscas e chamas.
- Manuseie combustíveis somente em áreas abertas.
- Limpe imediatamente os vazamentos.

Reabasteça em uma área bem ventilada antes de dar partida no motor. Se o motor foi utilizado, deixe-o esfriar. Reabasteça com cuidado para evitar vazamento de combustível. Não abasteça acima da marca de nível superior da tela de filtro de combustível. Após reabastecer, aperte com firmeza a tampa do tanque de combustível.

Nunca reabasteça o gerador dentro de uma construção onde os vapores da gasolina podem alcançar chamas ou faíscas. Mantenha a gasolina longe de luz-piloto de aparelhos, churrasqueiras, eletrodomésticos, ferramentas elétricas etc.

O vazamento de gasolina não constitui apenas um perigo de incêndio, ele causa danos ambientais. Limpe imediatamente os vazamentos.

MARCA DE NÍVEL
SUPERIOR (VERMELHO)

Não abasteça acima da borda da
tela de filtro de combustível.

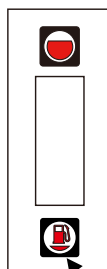
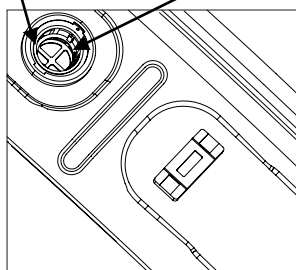

MEDIDOR DE COMBUSTÍVEL

Manutenção da vela de ignição

Velas de ignição recomendadas:

EZ3000CX: BPR6ES (NGK), W20EPR-U (DENSO)

Para assegurar o bom funcionamento do motor, a vela de ignição deve apresentar a folga correta e estar isenta de depósitos de carvão.

Se o motor esteve em funcionamento, o silencioso estará muito quente. Tenha cuidado para não tocar no silencioso.

- 1) Remova o supressor da vela de ignição.
- 2) Limpe qualquer sujeira que exista ao redor da base da vela de ignição.
- 3) Utilize a chave de vela fornecida no kit de ferramentas para remover a vela de ignição.
- 4) Inspeccione visualmente a vela de ignição. Substitua-a se o isolante estiver trincado, lascado ou queimado. Se a vela de ignição estiver em boas condições, limpe-a com uma escova de aço.
- 5) Meça a folga do eletrodo com um calibre de lâmina.
Se necessário, ajuste a folga, dobrando com cuidado o eletrodo lateral.

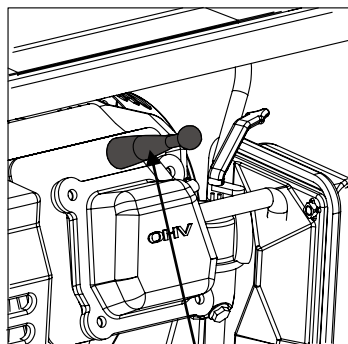

SUPRESSOR DA
VELA DE IGNIÇÃO

A folga deverá ser de: 0,7mm - 0,8mm

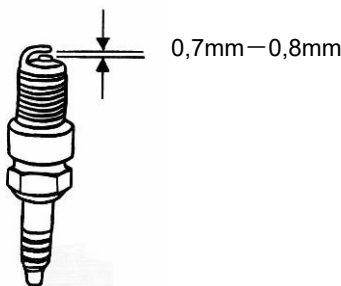

- 6) Certifique-se de que a arruela da vela de ignição esteja em boas condições e rosqueie a vela de ignição manualmente, para evitar danos à rosca.
- 7) Após a vela de ignição estar assentada, aperte com a chave de vela, para comprimir a arruela.
 - Se estiver instalando uma vela de ignição nova, aperte 1/2 de volta após a vela de ignição assentar para comprimir a arruela.
 - Se estiver reinstalando uma vela de ignição usada, aperte 1/8-1/4 de volta após a vela de ignição assentar para comprimir a arruela.

NOTA

A vela de ignição deve ser apertada corretamente. Uma vela apertada incorretamente pode ficar muito quente e danificar o motor.

Nunca utilize uma vela de ignição diferente da especificada. Utilize somente vela de ignição recomendada ou equivalente.

Manutenção do filtro de ar

Um filtro de ar sujo restringirá o fluxo de ar para o carburador. Para evitar mau funcionamento do carburador, efetue a manutenção do filtro de ar regularmente. Quando utilizar o gerador em locais com muita poeira, efetue a limpeza com mais frequência.

▲ CUIDADO

Utilizar gasolina ou solventes inflamáveis para a limpeza do elemento do filtro de ar pode causar incêndio ou explosão. Utilize apenas água com sabão ou solvente não inflamável.

NOTA

Nunca opere o gerador sem o filtro de ar. Fazer isso resultará em um rápido desgaste do motor.

- 1) Solte as duas presilhas da tampa do filtro de ar, remova a tampa e remova o elemento do filtro de ar.
- 2) Lave o elemento do filtro de ar com uma solução de detergente doméstico e água quente e então enxágue-o por completo, ou lave-o com solvente não inflamável. Deixe o elemento do filtro de ar secar completamente.
- 3) Mergulhe o elemento do filtro de ar em óleo de motor limpo e, em seguida, retire o excesso de óleo.

Caso o excesso de óleo não seja devidamente removido do elemento do filtro de ar, o motor produzirá fumaça quando for ligado.

- 4) Reinstale o elemento do filtro de ar e sua tampa.

PRESILHA TAMPA DO FILTRO DE AR

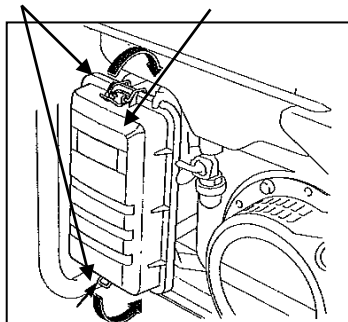

ELEMENTO DO FILTRO DE AR

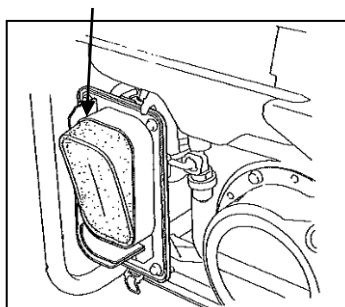

Limpeza do copo de sedimentos do combustível

O copo de sedimentos previne que sujeira e água que possam estar no tanque de combustível entrem no carburador. Se o motor não for utilizado por um período de tempo prolongado, o copo de sedimentos deve ser limpo.

- 1) Gire a válvula de combustível para a posição FECHADO. Remova o copo de sedimentos, o anel de vedação e o filtro.
- 2) Limpe o copo de sedimentos, o anel de vedação e o filtro com solvente não inflamável.
- 3) Reinstale o filtro, o anel de vedação e o copo de sedimentos. O anel de vedação não pode ser reutilizado. Substitua-o por um novo.
- 4) Coloque a válvula de combustível na posição ABERTO e verifique se há vazamentos.

VÁLVULA DE COMBUSTÍVEL

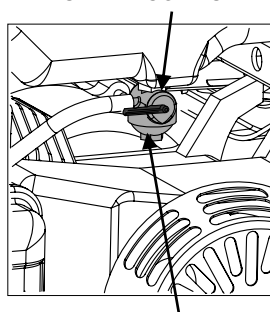

COPO DE SEDIMENTOS

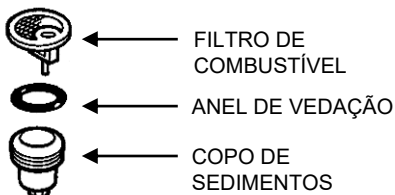

9. TRANSPORTE E ARMAZENAMENTO

Ao transportar o gerador, mova o interruptor do motor e a válvula de combustível para a posição FECHADO. Mantenha o gerador nivelado para evitar derramamento de combustível. O vapor de combustível ou combustível derramado pode inflamar-se.

▲ CUIDADO

Tocar em um motor quente ou sistema de escapamento pode causar queimaduras graves ou incêndios. Deixe o motor esfriar antes de transportar ou armazenar o gerador.

Tome cuidado para não derrubar ou bater o gerador durante o transporte. Não coloque objetos pesados sobre o gerador.

Antes de armazenar o gerador por um período prolongado:

- 1) Certifique-se que a área de armazenamento não possua umidade e poeira em excesso.
- 2) Realize a manutenção de acordo com a tabela abaixo:

TEMPO DE ARMAZENAMENTO	PROCEDIMENTO DE MANUTENÇÃO RECOMENDADO PARA PREVENIR DIFICULDADE DE PARTIDA
Menos do que 1 mês	Drene a cuba do carburador.
1 a 2 meses	Abasteça com gasolina nova.
2 meses a 1 ano	Abasteça com gasolina nova. Drene a cuba do carburador. Drene o copo de sedimentos do combustível.
1 ano ou mais	Abasteça com gasolina nova. Drene a cuba do carburador. Drene o copo de sedimentos do combustível. Remova a vela de ignição. Coloque uma colher de sopa de óleo de motor limpo no cilindro. Gire o motor várias voltas, lentamente, através da manopla de partida, para distribuir o óleo. Reinstale a vela de ignição. Troque o óleo de motor. Após remover do armazenamento, drene a gasolina armazenada em um recipiente adequado e abasteça com gasolina nova antes de dar partida.

Procedimento de armazenamento

- 1) Afrouxe o parafuso de drenagem do carburador e drene a gasolina do mesmo. Drene a gasolina em um recipiente adequado.

⚠ CUIDADO

Em certas condições, a gasolina é extremamente inflamável e explosiva. Realize este serviço em uma área bem ventilada com o motor parado. Não fume, não permita chamas ou faíscas na área durante o procedimento.

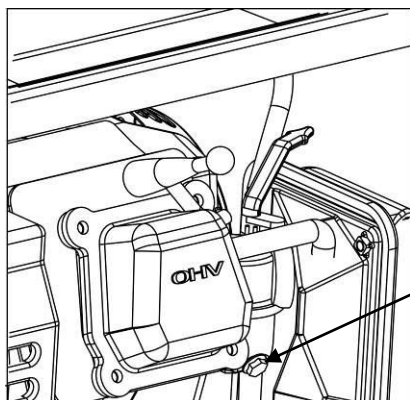

PARAFUSO DE
DRENAGEM

- 2) Troque o óleo de motor.
- 3) Remova a vela de ignição e coloque cerca de uma colher de sopa de óleo de motor limpo no cilindro. Gire o motor várias voltas, lentamente, com a manopla de partida, para distribuir o óleo, e então reinstale a vela de ignição.
- 4) Puxe a manopla de partida lentamente até sentir resistência. Neste ponto, o pistão está começando a subir para sua fase de compressão, e as válvulas de admissão e escape estão fechadas. Armazenar o motor nessa posição ajuda a protegê-lo contra corrosão interna.

10. INFORMAÇÕES DE POTÊNCIA

Alguns aparelhos precisam de uma "sobretensão" de energia na partida. Isso significa que a quantidade de energia elétrica necessária para ligar o aparelho pode exceder a quantidade necessária para manter seu uso. Veja o quadro abaixo para os aparelhos que você pode utilizar com este gerador.

Os aparelhos e ferramentas elétricas normalmente vêm com uma etiqueta indicando a tensão (V), ciclos/ Hz, corrente (A) e energia elétrica necessários para operar o aparelho ou a ferramenta. Se nenhuma etiqueta de especificação for encontrada, verifique com o seu revendedor mais próximo o pico de energia de seus equipamentos ou ferramentas elétricas.

NOTA

O quadro de informações de potência abaixo é somente um guia.

Consulte a especificação de potência exata do seu aparelho.

Potência máxima aplicável (W) dos Aparelhos elétricos

MODELO	EZ3000CX
APARELHO	60Hz
LÂMPADA INCANDESCENTE, AQUECEDOR	2600
LÂMPADA FLUORESCENTE,	1500
LÂMPADA DE MERCÚRIO	900
FERRAMENTAS ELÉTRICAS	1350
BOMBA, COMPRESSOR	750

Quando o motor não dá partida:

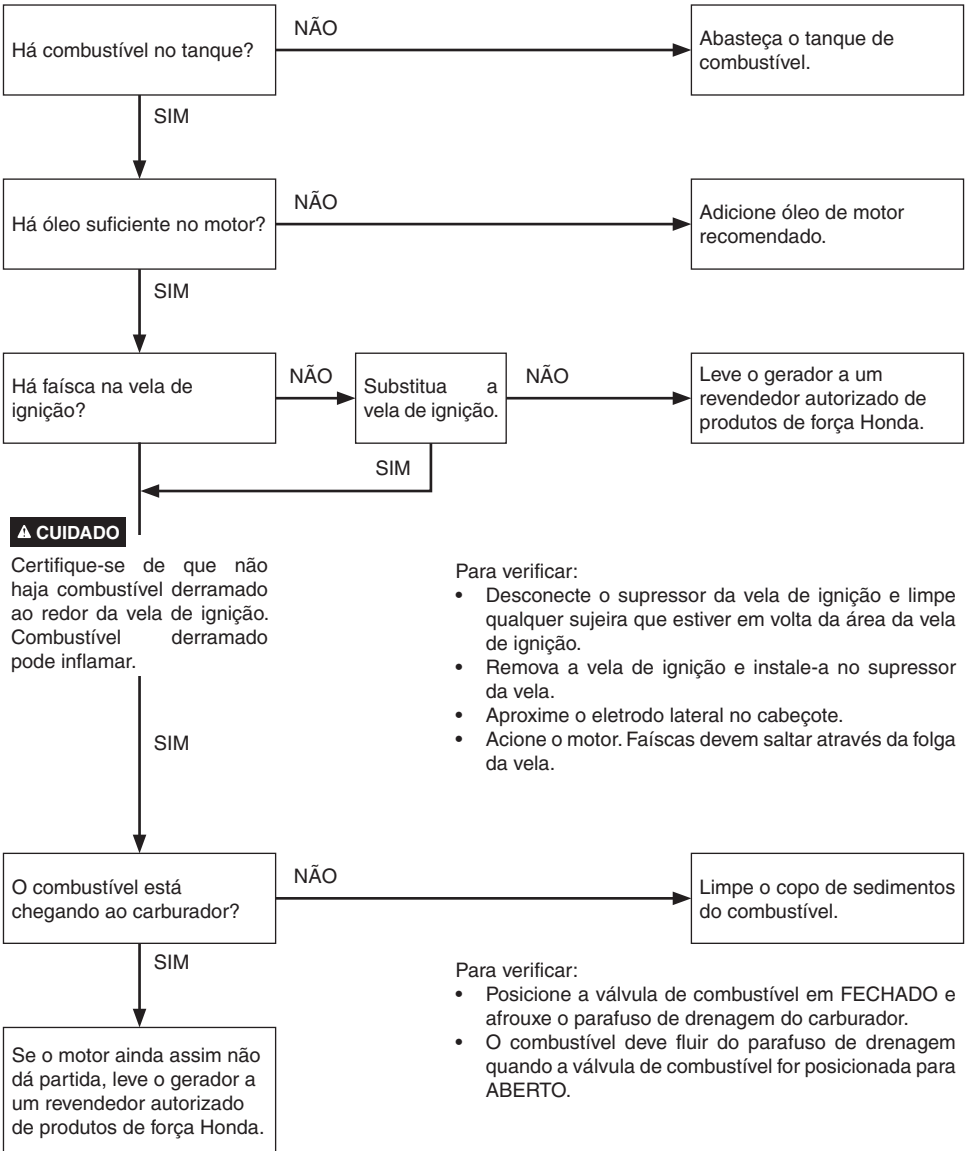

Não há eletricidade nas tomadas AC:

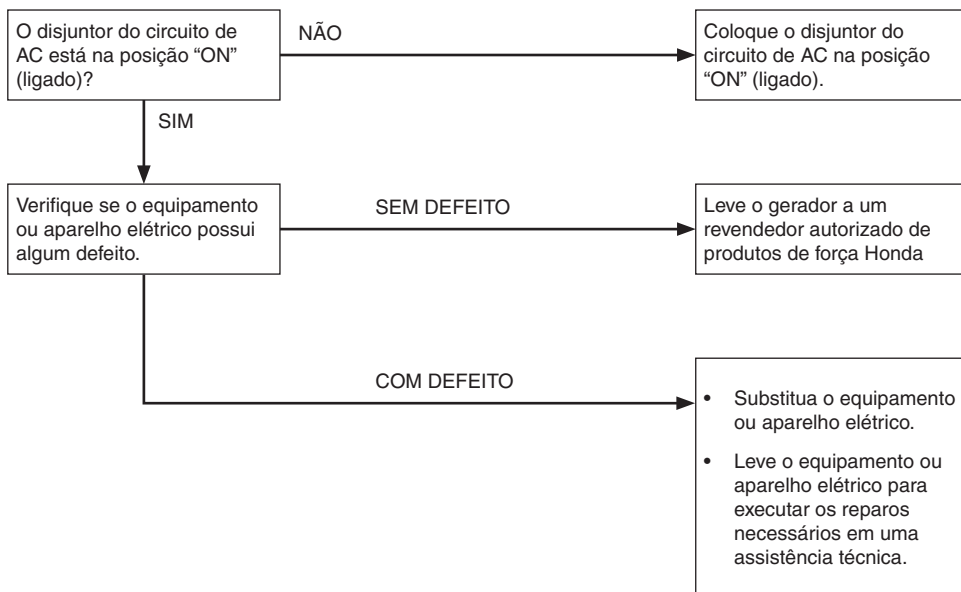

NOTA

Se o gerador ainda falhar para dar partida ou gerar eletricidade, procure um revendedor autorizado de produtos de força Honda.

ESPECIFICAÇÕES

MODELO	EZ3000CX
--------	----------

Motor

Modelo	Honda GP200	
Cilindrada	cm ³	196
Sistema de alerta de óleo	SIM	
Sistema de Partida	Retrátil	
Capacidade de óleo	ℓ	0,6

Gerador

Sistema	Auto-excitado, 2 polos, tipo campo giratório		
Sistema de regulação de tensão	AVR		
Fase	Monofásico		
Fator de potência nominal	cos φ	1,0	
Classe isolante	F		
TIPO		LB	SB
Tensão nominal	V	120	220
Frequência	Hz	60	
SAÍDA AC	Nominal	KW	2,6
	Máxima	KW	3,0

Outros

Capacidade do tanque de combustível	ℓ	11,5	
Dimensão	Comprimento	mm	595 (660)
	Largura	mm	435 (560)
	Altura	mm	485 (530)
Operação contínua	Hr	6,9	
Peso seco	Kg	44,0	

As especificações estão sujeitas à mudança sem aviso prévio.

() com kit de rodas

13. DIAGRAMA ELÉTRICO

Tipo: LB, SB

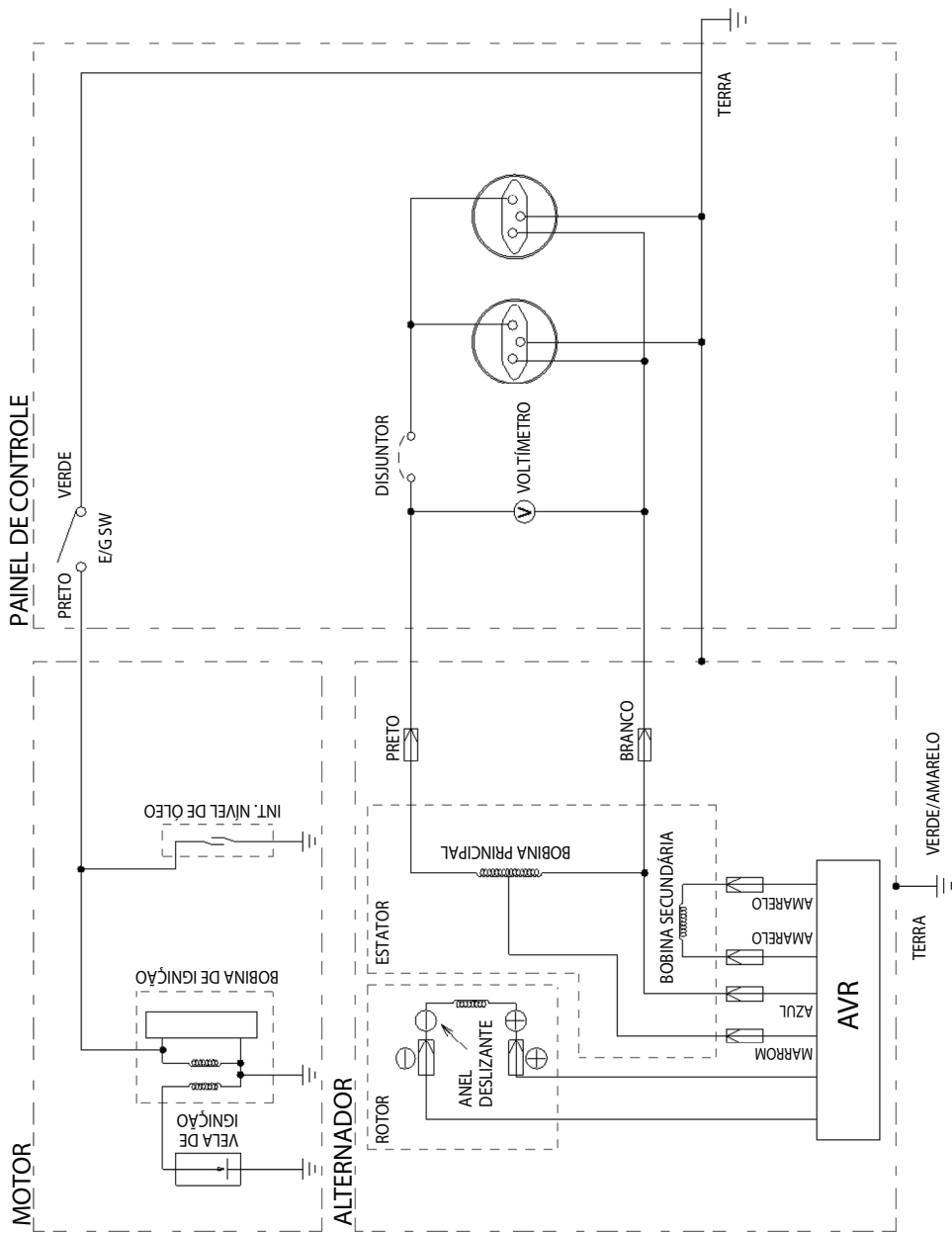

1. PEÇAS SOLTAS

Verifique todas as peças soltas na lista a seguir.

Entre em contato com um revendedor autorizado de produtos de força Honda se alguma das peças soltas mostradas abaixo não estiver incluída com o seu gerador.

Tipo: LB, SB

No. Ref.	Descrição	Quantidade
1	CHAVE DE VELA	1
2	EIXO	2
3	RODA	2
4	ARRUELA	2
5	COBERTURA	2
6	PARAFUSO COM FLANGE M8-16	4
7	PORCA COM FLANGE M8	2
8	SUPORTE	1
9	CONTRAPINO	2
10	CABO	1
-	MANUAL DO PROPRIETÁRIO	1

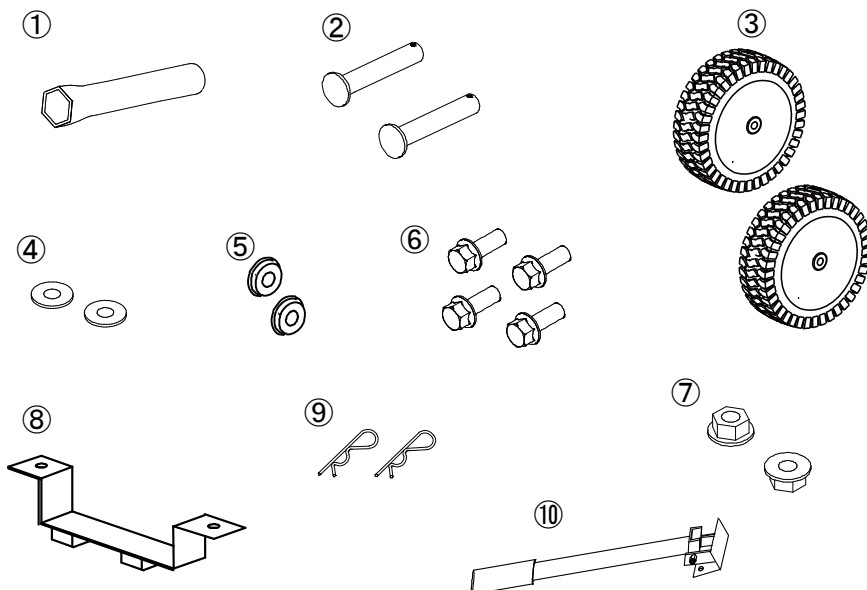

2. INSTALAÇÃO DO KIT DE RODAS

1. Instale o suporte na estrutura inferior utilizando os parafusos com flange M8-16mm e as porcas com flange M8.
2. Instale as rodas nas laterais da estrutura do gerador utilizando o eixo e a cobertura.

TORQUE : 20,0 – 24,0 N.m

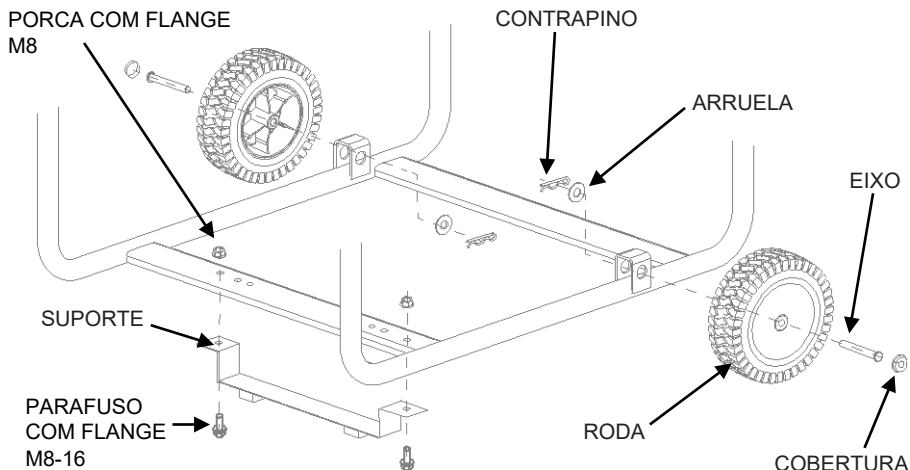

3. Fixe cada eixo com um contrapino e arruela.
4. Instale o cabo na estrutura utilizando os parafusos com flange M8-16mm.

TORQUE : 20,0 – 24,0 N.m

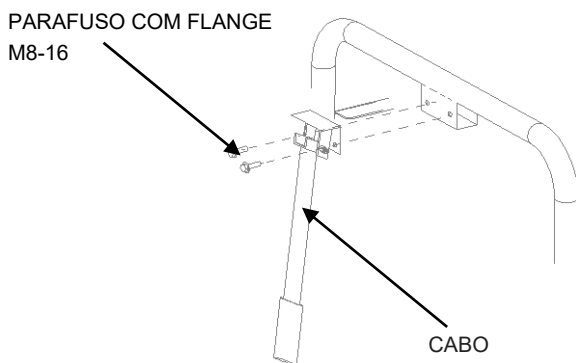

HONDA

EZ3000CX
3PY16601
00X3P-Y16-B010

© Honda Motor Co., 2022

Printed in China

HONDA



GERADOR EZ3000CX

Certificado de Garantia

* Mão de obra gratuita nas duas primeiras revisões. Válido para produtos adquiridos em lojas autorizadas no território nacional. Consulte no 0800 055 22 21.



EZ3000CX

6600

Impresso no Brasil
3PY16600

Óleo 10W30 **Pro Honda**



Formulado especialmente
para **Produtos de Força.**



- ✓ Formulado com aditivos de alta tecnologia
- ✓ Lubrificante semissintético de última geração
- ✓ Excelente proteção para todos os motores
- ✓ Disponível na rede de concessionárias/lojas autorizadas Honda

A relação completa de endereços e telefones das concessionárias/lojas autorizadas Honda pode ser obtida por meio de um dos canais a seguir:

Internet:
www.honda.com.br

Telefone (ligação gratuita):
0800 055 22 21



Concessionárias/lojas autorizadas Honda

HONDA

TERMO DE GARANTIA



CONDIÇÃO DE USO

DOMÉSTICO

PROFISSIONAL

MODELO

Nº DO CHASSI

Nº DO MOTOR

DATA DE EMISSÃO DA NOTA FISCAL DE VENDA

Nº DA NOTA FISCAL

DATA DE ENTREGA DO PRODUTO AO CLIENTE

NOME

ENDEREÇO

CIDADE

UF

A **Moto Honda da Amazônia Ltda.** garante o Produto novo distribuído por concessionárias/lojas autorizadas Honda contra vícios de fabricação, em condições normais de uso, pelo prazo de 36 (trinta e seis) meses contados da entrega do produto novo ao cliente, já inclusa a garantia legal de 90 (noventa) dias, prevista no Código de Proteção e Defesa do Consumidor (Lei no 8.078, de 11 de setembro de 1990), imediatamente comunicados pelo proprietário e devidamente constatados por concessionária/loja autorizada Honda, excluindo-se da garantia as hipóteses de itens não cobertos pela garantia, as condições não cobertas pela garantia e de cancelamento da garantia, previstos no Manual e neste Termo de Garantia.

A garantia das peças originais Honda instaladas no Produto por concessionária/loja autorizada Honda em substituição de peças falhadas acompanhará a garantia do Produto, findando na mesma data, salvo se o prazo restante do Produto for inferior ao prazo legal de 90 (noventa) dias à época da instalação das referidas peças, hipótese em que a garantia destas peças corresponderá exclusivamente à garantia legal de 90 (noventa) dias.

A Honda somente concederá a garantia se forem executadas as revisões periódicas estipuladas no plano de revisões e mediante a apresentação deste certificado com os quadros correspondentes às revisões vencidas devidamente preenchidos e assinados por concessionárias/lojas autorizadas Honda no território nacional executantes do serviço.

Para a fruição da garantia, o proprietário deverá apresentar o Produto para análise de concessionária/loja autorizada Honda, conforme relação disponível no site www.honda.com.br/produtos-de-forca/, devidamente acompanhado deste Termo de Garantia, do Manual do Proprietário e de cópia da Nota Fiscal de venda do bem, imediatamente após a manifestação da anomalia.

A garantia limita-se às peças eivadas de vício de material ou de fabricação, devidamente constatado pela Honda, somente ocorrendo a substituição de conjuntos, subconjuntos ou do Produto quando for impossível o reparo pela substituição exclusivamente das peças falhadas a critério da Honda.

As peças substituídas em garantia serão de propriedade da Honda.

CONCESSIONÁRIA/LOJA AUTORIZADA HONDA

MOTO HONDA DA AMAZÔNIA LTDA.

CARIMBO

* Mão de obra gratuita nas duas primeiras revisões. Válido para produtos adquiridos em lojas autorizadas no território nacional. Consulte no 0800 055 22 21.

Itens e Condições não Cobertos pela Garantia

- a) Itens cuja troca decorra do uso, desgaste natural ou manutenção preventiva ou corretiva. São considerados itens de desgaste natural ou de manutenção os componentes ou produtos aplicados ou substituídos nas revisões periódicas, tais como: calços de ajuste de válvulas, juntas, guarnições, retentores, anéis de vedação, mangueiras e peças de borracha em geral, velas de ignição, filtros, lubrificantes, combustíveis, materiais de limpeza, correias;
- b) Danos causados pelo uso inadequado do produto, inclusive pela utilização do produto além da sua capacidade nominal especificada;
- c) Danos decorrentes da não verificação do nível e qualidade do óleo de motor, utilização de óleo não recomendado, ou óleo degradado;
- d) Danos decorrentes de oxidação/corrosão provenientes da utilização, maresia, exposição a ambiente corrosivo, lavagem incorreta ou com produtos agressivos, e conservação inadequada;
- e) Danos causados por desgaste natural, fenômenos naturais e/ou agente externo, tais como incêndios, imersão total ou parcial, acidentes, roubos, etc.;
- f) Danos decorrentes de utilização de gasolina adulterada ou contaminada;
- g) Danos agravados pela insistência operacional (continuação da utilização do produto mesmo após este manifestar comportamento anormal);
- h) Danos causados pela manutenção inadequada do bem, fora da rede Honda;
- i) Danos causados pela negligência do proprietário quanto ao plano de revisões;
- j) Danos decorrentes da demora da comunicação, à Honda, de falha no Produto, ainda que a falha originária decorra de vício de fabricação;
- k) Ocorrência de situações que a Honda determine que não afetam a segurança ou o funcionamento normal, como vibrações ou ruídos mecânicos;
- l) Custos decorrentes do encaminhamento do produto à assistência técnica, custos relativos à saída de mecânicos para atendimento e execução de serviços externos, e lucros cessantes;
- m) Serviços de limpeza, ajuste e manutenção regular;
- n) Uso no ramo da construção, inclusive para locação.

Na hipótese de danos causados por peça eivada de vício de fabricação que sejam agravados pela conduta do proprietário (insistência operacional, conservação inadequada, etc.), a garantia se limitará à peça causadora, não se estendendo aos demais itens e componentes que não teriam sido danificados caso o proprietário não tivesse concorrido para estes danos.

A não comunicação de vícios no produto, ainda que de fabricação ou material, no prazo máximo de até 90 (noventa) dias.

A Garantia ficará comprometida e poderá ser cancelada se:

- a) Ficar caracterizado o descumprimento das recomendações descritas no Manual do Proprietário e/ou Termo de Garantia;
- b) O Produto ou peça tiver sido manipulado por terceiro não credenciado pela Honda;
- c) Ficar caracterizada a negligência quanto ao plano de manutenção preventiva (revisões);
- d) Ficar constatada a utilização do Produto fora de suas especificações técnicas, por exemplo em competições de qualquer natureza;
- e) Forem promovidas quaisquer alterações das características originais do produto;
- f) For constatado o uso ou adaptação de peças ou acessórios não originais que afetem a qualidade e a segurança do produto;
- g) Ficar caracterizada a ocorrência de sinistro;
- h) Ficar caracterizado o uso náutico, seja em ambiente de água doce ou salgada.

Siga corretamente as instruções de uso e manutenção constantes no MANUAL DO PROPRIETÁRIO, o que favorecerá o bom desempenho e uso do produto. A Moto Honda reserva-se o direito de alterar os termos desta garantia, bem como os seus produtos, a qualquer tempo. A negligência do plano de manutenção poderá comprometer a garantia do Produto.

REGISTRO DE REVISÕES

Plano de Revisões

A finalidade da manutenção periódica é manter o Produto sempre em condições ideais de funcionamento, proporcionando uma utilização segura e livre de problemas. A manutenção periódica consiste na avaliação do estado geral dos componentes do produto, em especial dos itens de segurança e de desgaste natural, com a substituição daqueles que tiverem a sua vida útil comprometida ou diante da proximidade de seu esgotamento. Lembramos que o produto sem uso também sofre degradação, que pode ser acelerada pelas condições de acondicionamento.

A mão de obra das duas primeiras revisões é gratuita, desde que efetuadas em concessionárias/lojas autorizadas Honda no território nacional, e no prazo assinalado no plano de revisões, respeitando-se a tolerância máxima de $\pm 10\%$, aplicável tanto no critério "horas de uso" como no critério "tempo", o que ocorrer primeiro. A gratuidade destas revisões não abrange os custos com lubrificantes, materiais de limpeza e peças de manutenção normal, que deverão ser suportados pelo proprietário.

As demais revisões devem ser realizadas sempre que decorridos 3 meses ou utilizado o bem por 50 horas, a contar da revisão anterior, respeitada a tolerância de $\pm 10\%$.

Sempre exija de concessionárias/lojas autorizadas Honda o carimbo e a assinatura no quadro de controle das revisões periódicas.

1ª REVISÃO (Mão de Obra Grátis) 1 mês ou 20 horas (o que ocorrer primeiro) OS: _____ Data: ____/____/____ Horas de uso: _____ horas Carimbo e assinatura do técnico de concessionária/ loja autorizada Honda executante	2ª REVISÃO (Mão de Obra Grátis) 3 meses ou 50 horas (o que ocorrer primeiro) OS: _____ Data: ____/____/____ Horas de uso: _____ horas Carimbo e assinatura do técnico de concessionária/ loja autorizada Honda executante	3ª REVISÃO 6 meses ou 100 horas (o que ocorrer primeiro) OS: _____ Data: ____/____/____ Horas de uso: _____ horas Carimbo e assinatura do técnico de concessionária/ loja autorizada Honda executante
4ª REVISÃO 9 meses ou 150 horas (o que ocorrer primeiro) OS: _____ Data: ____/____/____ Horas de uso: _____ horas Carimbo e assinatura do técnico de concessionária/ loja autorizada Honda executante	5ª REVISÃO 12 meses ou 200 horas (o que ocorrer primeiro) OS: _____ Data: ____/____/____ Horas de uso: _____ horas Carimbo e assinatura do técnico de concessionária/ loja autorizada Honda executante	6ª REVISÃO 15 meses ou 250 horas (o que ocorrer primeiro) OS: _____ Data: ____/____/____ Horas de uso: _____ horas Carimbo e assinatura do técnico de concessionária/ loja autorizada Honda executante
7ª REVISÃO 18 meses ou 300 horas (o que ocorrer primeiro) OS: _____ Data: ____/____/____ Horas de uso: _____ horas Carimbo e assinatura do técnico de concessionária/ loja autorizada Honda executante	8ª REVISÃO 21 meses ou 350 horas (o que ocorrer primeiro) OS: _____ Data: ____/____/____ Horas de uso: _____ horas Carimbo e assinatura do técnico de concessionária/ loja autorizada Honda executante	9ª REVISÃO 24 meses ou 400 horas (o que ocorrer primeiro) OS: _____ Data: ____/____/____ Horas de uso: _____ horas Carimbo e assinatura do técnico de concessionária/ loja autorizada Honda executante
10ª REVISÃO 27 meses ou 450 horas (o que ocorrer primeiro) OS: _____ Data: ____/____/____ Horas de uso: _____ horas Carimbo e assinatura do técnico de concessionária/ loja autorizada Honda executante	11ª REVISÃO 30 meses ou 500 horas (o que ocorrer primeiro) OS: _____ Data: ____/____/____ Horas de uso: _____ horas Carimbo e assinatura do técnico de concessionária/ loja autorizada Honda executante	12ª REVISÃO 33 meses ou 550 horas (o que ocorrer primeiro) OS: _____ Data: ____/____/____ Horas de uso: _____ horas Carimbo e assinatura do técnico de concessionária/ loja autorizada Honda executante
13ª REVISÃO 36 meses ou 600 horas (o que ocorrer primeiro) OS: _____ Data: ____/____/____ Horas de uso: _____ horas Carimbo e assinatura do técnico de concessionária/ loja autorizada Honda executante	14ª REVISÃO 39 meses ou 650 horas (o que ocorrer primeiro) OS: _____ Data: ____/____/____ Horas de uso: _____ horas Carimbo e assinatura do técnico de concessionária/ loja autorizada Honda executante	15ª REVISÃO 42 meses ou 700 horas (o que ocorrer primeiro) OS: _____ Data: ____/____/____ Horas de uso: _____ horas Carimbo e assinatura do técnico de concessionária/ loja autorizada Honda executante
16ª REVISÃO 45 meses ou 750 horas (o que ocorrer primeiro) OS: _____ Data: ____/____/____ Horas de uso: _____ horas Carimbo e assinatura do técnico de concessionária/ loja autorizada Honda executante	17ª REVISÃO 48 meses ou 800 horas (o que ocorrer primeiro) OS: _____ Data: ____/____/____ Horas de uso: _____ horas Carimbo e assinatura do técnico de concessionária/ loja autorizada Honda executante	18ª REVISÃO 51 meses ou 850 horas (o que ocorrer primeiro) OS: _____ Data: ____/____/____ Horas de uso: _____ horas Carimbo e assinatura do técnico de concessionária/ loja autorizada Honda executante

ATENDIMENTO AO CLIENTE

Concessionárias/lojas autorizadas Honda apresentam profissionais especialmente treinados. Eles poderão responder a quaisquer dúvidas. Se encontrar um problema que não seja resolvido satisfatoriamente por concessionária/loja autorizada Honda executante, solicitamos que leve o caso à gerência.

O Gerente de Serviços ou o Gerente Geral poderá ajudá-lo. A maioria dos casos é resolvida desta maneira.

Se ainda assim o problema não for solucionado, entre em contato com o Departamento de Relacionamento com o Cliente Honda, que tomará as providências para assegurar sua satisfação.

NOTA

Para facilitar o atendimento, tenha em mãos as seguintes informações:

- nome, endereço, telefone do proprietário e CPF/CNPJ;
 - modelo e tipo de gerador;
 - número de série do motor e número do chassi;
 - data de aquisição e horas de uso;
 - concessionária/loja autorizada Honda em que efetuou o serviço.
-

Departamento de Relacionamento com o Cliente		
0800-055 22 21		
Horário de atendimento		
Segunda a sexta-feira (dias úteis)	8h às 20h	Informações, dúvidas e sugestões
	9h às 17h	Suporte técnico

DATA DE EMISSÃO DA NOTA FISCAL DE VENDA ____/____/____

DATA DE ENTREGA DO PRODUTO AO CLIENTE ____/____/____

Modelo / Produto		Nº do Chassi	
Nº do Motor		Nome de Concessionária/Loja Autorizada Honda	
Cidade		Cód. Assistência Técnica	
Nome / Razão Social			CPF / CNPJ
Data de Nascimento / /	Sexo <input type="checkbox"/> Masculino <input type="checkbox"/> Feminino	Estado Civil	Condição de Uso <input type="checkbox"/> Doméstico <input type="checkbox"/> Profissional
Endereço			
Bairro		Cidade	
CEP	Estado	DDD	Telefone de Contato
Email		DDD	Telefone Celular

ITENS A SEREM VERIFICADOS ANTES DA ENTREGA DO PRODUTO

INSPEÇÃO

- Verificar o estado da embalagem e do produto.
- Conferir o manual do proprietário (em português) e os acessórios.
- Colocar óleo e gasolina.
- Verificar o funcionamento do motor e parte elétrica.
- Recolocar o produto na embalagem com o motor frio.

ORIENTAÇÃO

- Precauções e segurança no uso do produto.
- Orientação de uso do produto – localização, função e acionamento dos controles.
- Orientação de aplicação do produto de acordo com a necessidade do cliente.
- Programa de manutenção.
- Procedimentos para transporte e armazenamento do produto.
- Termos e validade da garantia.

Ao assinar o presente termo, estou ciente que este produto foi manufaturado pela Chongqing Am Pride Power & Machinery Co., sob o escopo do Sistema de Gestão de Qualidade de sua fábrica de origem, e sujeito aos procedimentos de garantia e serviços pós-venda esclarecidos no Manual do Proprietário, estando de acordo com o seu conteúdo.

(Declaro haver recebido as orientações acima)

ASSINATURA DO GER. DE SERVIÇOS

ASSINATURA DO CLIENTE

ATENÇÃO: O NÃO ENVIO À HONDA DESTE REGISTRO DEVIDAMENTE PREENCHIDO ACARRETRÁ NO CANCELAMENTO DA GARANTIA. EXIJA-O DE SUA CONCESSIONÁRIA/LOJA AUTORIZADA HONDA.

PESQUISA

Favor responder as perguntas de 1 a 5.

PESSOA FÍSICA

1. Qual a sua profissão?

.....
.....

PESSOA JURÍDICA

1. Qual o ramo de atividade?

- Governo..... 1
Comércio..... 2
Indústria..... 3
Serviços..... 4
Agropecuária..... 5
Outros..... 6

Especifique

.....
.....

Qual o seu cargo?

.....
.....

2. Utilização do produto: Gerador

- Iluminação..... 1
Bomba d'água..... 2
Geladeira..... 3
Freezer..... 4
Televisão/Rádio..... 5
Ventilador..... 6
Ferramentas..... 7
Sinalizador..... 8
Rádio amador..... 9
Caixa registradora..... 10
Ordenhadeira..... 11
Incubadeira..... 12
Compressor..... 13

Refletor..... 14

Outros..... 15

Especifique

.....
.....

3. Como você tomou conhecimento do produto Honda?

- Jornal..... 1
Revistas de assuntos gerais..... 2
Revistas especializadas..... 3
Rádio..... 4
Concessionárias/lojas..... 5
Amigos..... 6
Outros..... 7

Especifique

.....
.....

.....
.....

4. Você já utilizava algum equipamento similar?

- Sim..... 1
Não..... 2

5. Qual a marca e modelo do produto que você usava?

A –

.....
.....

B –

.....
.....